

SERIAL No. J62228-xx

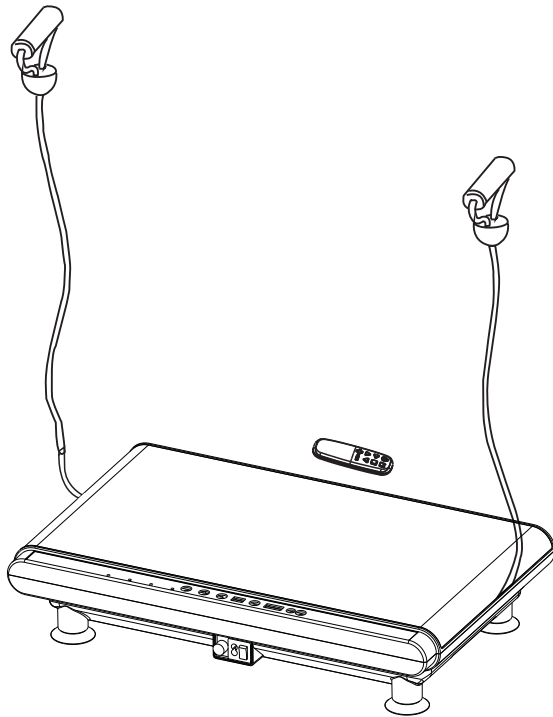

VIBRATIONSTRAINER "ELEGANCE"

Aufbau- & Benutzerhandbuch

Bitte lesen Sie erst dieses Handbuch aufmerksam, bevor Sie versuchen, Ihr neues Produkt aufzubauen oder zu benutzen. Für zukünftige Verwendung aufbewahren.

Inhalt

<i>Kapitel</i>	<i>Seite</i>
<i>Allgemeines</i>	3
<i>Sicherheit</i>	4
<i>Trainingsinformation</i>	6
<i>Wartungsinformation</i>	10





Allgemeines

Qualität

Ihr Trainingsgerät wurde gemäß der aktuellen Europäischen Sicherheitsstandards (EN 957) entworfen und hergestellt.

Fragen

Sollten Sie Schwierigkeiten mit dem Aufbau oder der Benutzung Ihres Trainingsgerätes haben, oder sind Sie der Meinung, dass Teile fehlen, senden Sie es bitte NICHT an den Händler zurück, sondern wenden Sie sich bitte zuerst direkt an unseren Kundenservice.

Tel: 09 11 / 97 59 78 - 0
Fax: 09 11 / 97 59 78 - 1
Email: service@benysports.de
Website: www.benysports.de

Unser Kundenservice ist erreichbar
Montag bis Freitag von 9:00 bis 15:00 Uhr.

Beny Sports Germany GmbH
Klingenhofstr. 51
D-90411 Nürnberg

Anfragen

Wenn Sie unseren Kundenservice mit einer Anfrage kontaktieren, halten Sie bitte folgende Informationen bereit:

NAME
ADRESSE
TELEFONNUMMER
PRODUKT MARKE
PRODUKT MODELL
PRODUKT SERIENNUMMER
KAUFDATUM
HÄNDLERNAME
BENÖTIGTE ERSATZTEILNUMMERN

Garantie

Beny Sports Germany GmbH gewährt Garantieleistungen nur im Rahmen der HEIMBENUTZUNG für die Dauer von 2 Jahren ab dem Kaufdatum. Während der Garantiedauer behalten wir uns das Recht vor:

- Ersatzteile für die Reparatur an den Käufer zu liefern.
- das an das Lager zurückgesandte Produkt zu reparieren (auf Kosten des Kunden).
- das Produkt zu ersetzen, falls wirtschaftlich.

Die Garantie gilt für Rahmen, Kabel, Elektronik, Schaumstoff und Rollen.

Ausgeschlossen sind Abnutzung der Polster und Verschleißteile, sowie Schäden durch äußere Einflüsse, Eingriff durch nicht autorisierte Personen.

Ebenfalls ausgeschlossen sind Defekte, die durch fehlerhaften Aufbau, Benutzung, oder Verstauung, oder durch Nutzung außerhalb des empfohlenen Nutzungsorts entstanden sind.

Sollten Sie uns über einen Defekt an Ihrem Gerät informieren wollen, benötigen wir einen Kaufbeleg. Ohne Kaufbeleg kann jede Anfrage für Ersatzteile oder Reparatur verweigert werden.

Diese Garantie gilt nur für den ursprünglichen Käufer und ist nicht übertragbar.
Dies beeinflusst nicht Ihre gesetzlich vorgeschriebenen Rechte als Kunde.

Kundenservice

Tel: 09 11 / 97 59 78 - 0
Fax: 09 11 / 97 59 78 - 1
Email: service@benysports.de
Website: www.benysports.de

Unser Kundenservice ist erreichbar Montag
bis Freitag von 9:00 bis 15:00 Uhr.

Beny Sports Germany GmbH
Klingenhofstr. 51
D-90411 Nürnberg



Sicherheit

Bevor Sie ein Trainingsprogramm beginnen, das Ihre Herz-Kreislaufaktivität steigert, sprechen Sie bitte mit Ihrem Arzt. Regelmäßiges, anstrengendes Training sollte von Ihrem Arzt bewilligt werden und es ist erforderlich, dass Sie Ihr Gerät richtig verwenden. Bitte lesen Sie diese Gebrauchsanleitung genau, bevor Sie den Aufbau und das Training beginnen.

- * Benutzen Sie das Gerät nicht in feuchten oder staubigen Räumen, um elektrische Schläge und den Defekt der mechanischen Teile zu vermeiden.
- * Benutzen Sie das Gerät nicht in Temperaturen über 40 °C.
- * Benutzen Sie das Gerät nicht draußen oder in direktem Sonnenlicht.
- * Stellen Sie das Gerät auf eine stabile, ebene Oberfläche.



Warnung

Sollte ein Teil Ihres Produktes beschädigt oder sehr verschlissen sein, benutzen Sie Ihr Gerät unter keinen Umständen, bis diese Teile ausgetauscht sind.

- * Wenn Sie das Gerät von niedriger in hohe Temperaturen bewegen, warten Sie mit der Benutzung eine Stunde, so dass sich keine Kondensation bildet, die zu Schäden führen kann.
- * Wegen der Gefahr eines elektrischen Schlages oder eines Defektes nehmen Sie das Gerät niemals selbst auseinander. Wenden Sie sich an unseren Kundenservice, falls nötig.
- * Benutzen Sie das Gerät nicht unter folgenden Umständen:
 - * Wasser oder andere Flüssigkeit wurde auf das Gerät oder die Fernbedienung gespritzt
 - * Sie bemerken einen Schaden, oder interne Komponenten sind sichtbar
 - * Sie fühlen ungewöhnlichen oder starken Schmerz
 - * Bei Stromausfall
 - * Bei Gewittern
- * Folgende Personen sollten das Gerät nicht benutzen:
 - * Tumorkranken
 - * Schwangere Frauen / Frauen während der Periode
 - * Personen mit Herzbeschwerden
 - * Personen mit Osteoporose
 - * Personen mit Herzschrittmacher oder anderem elektronischen Implantat
 - * Personen mit Prothesen
 - * Personen, die empfindlich auf Vibration und anstrengende Übungen sind
- * Legen Sie bitte vor der Benutzung Uhren, Armbänder, Handys oder andere Wertgegenstände, sowie Schlüssel und Messer ab, um Verletzungen zu vermeiden.
- * Rauchen Sie während des Gebrauches nicht.
- * Benutzen Sie das Gerät nicht zusammen mit medizinischen Equipment.
- * Benutzen Sie das Gerät nicht als medizinische Behandlung.
- * Benutzen Sie das Gerät nicht direkt nach dem Essen oder Trinken.



Sicherheit

- * Halten Sie Kinder und Haustiere während der Benutzung fern.
- * Stecken Sie niemals Finger oder andere Körperteile in die Lücke zwischen den Abdeckungen.
- * Kinder unter 10 Jahren und Personen über 60 Jahren sollten das Gerät nur unter Beobachtung verwenden.
- * Das Gerät ist nur für die Benutzung durch eine Person auf einmal ausgelegt.
- * Ziehen Sie das Stecker aus der Steckdose, wenn Sie das Gerät länger nicht verwenden.
- * Ziehen Sie den Stecker niemals mit nassen Händen aus der Steckdose.

Maximal-Gewicht

Ihr Gerät ist für Benutzer mit bis zu folgendem Gewicht geeignet: 120kg

Konformität

Dieses Gerät erfüllt (BS EN 957) - Teile 1 Klasse (H)

- HEIMBENUTZUNG – Klasse (C).

Es ist nicht geeignet für therapeutische Verwendung.





Trainingsinformation

Bezeichnung & Funktion Vibrationsplatte

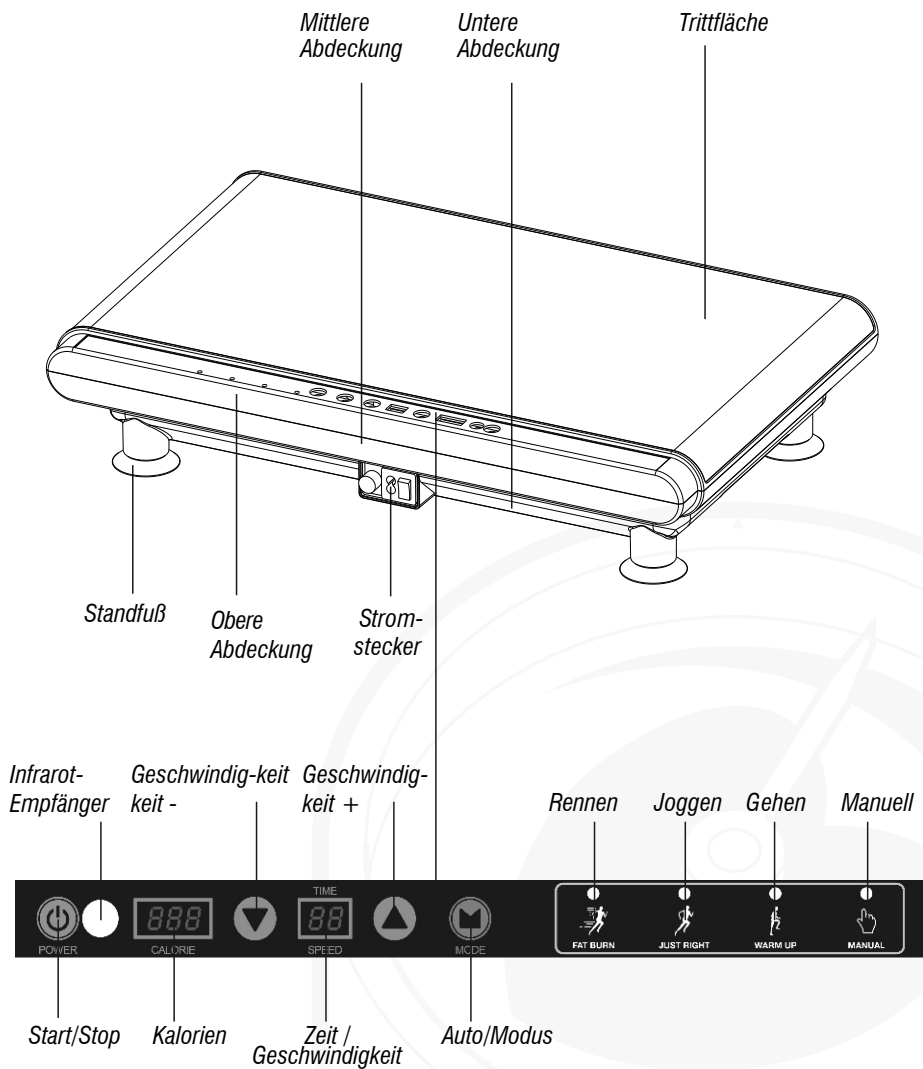



Trainingsinformation

Bezeichnung & Funktion Fernbedienung

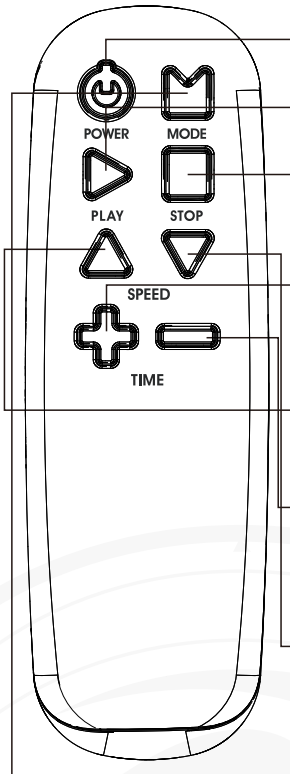

Power: Wenn der Stromstecker in der Steckdose steckt, schaltet diese Taste das Gerät ein.

Play: Drücken Sie diese Taste zum Einschalten.





Stop: Drücken Sie diese Taste zum Ausschalten.

Time + : Erhöht die Zeit. Der Startwert beträgt 15 Minuten.

Speed + : Erhöht die Geschwindigkeit in 30 Stufen.

Time - : Verringert die Zeit.

Speed - : Verringert die Geschwindigkeit in 30 Stufen.

Auto/Modus: Der Standard ist der Manuelle Modus. Drücken Sie diese Taste, um den Automatischen Modus zu aktivieren. Drücken Sie diese Taste wiederholt, um zwischen Rennen , Joggen , Gehen , oder dem Manuellen Modus  zu wählen.

Im Automatischen Modus wird die Vibrationsfrequenz automatisch gesteuert – Geschwindigkeit und Zeit sind hier nicht einstellbar. Im Standby des Manuellen Modus können Sie die Zeit einstellen, aber nicht die Geschwindigkeit. Während des Betriebes können Sie die Geschwindigkeit einstellen, aber nicht die Zeit.

Achtung!

Die Fernbedienung funktioniert nur innerhalb eines Radius von 1,5 Meter.



Trainingsinformation

Widerstandsbänder

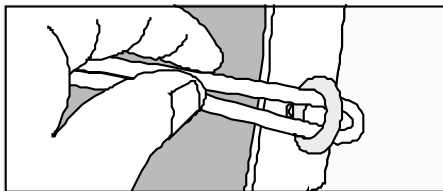

A

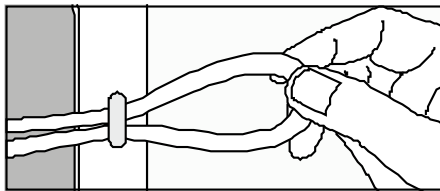

B

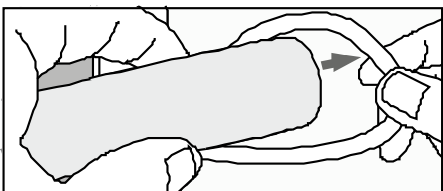

C

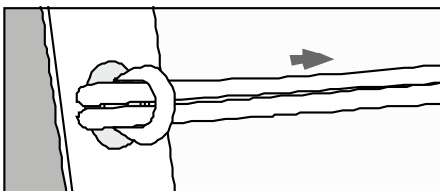

D

Um die Widerstandsbänder für Ihr Workout zu verwenden, müssen Sie diese an Ihrer Vibrationsplatte befestigen. Fädeln Sie hierzu die Schlaufe am Ende des Bandes durch den Ring an der Unterseite der Vibrationsplatte. Es befindet sich jeweils ein Ring an beiden Seiten der Vibrationsplatte neben den Handgriffen.

Wenn Sie die Schlaufe durch den Ring gezogen haben, schieben Sie den Griff des Bandes durch die Schlaufe. Ziehen Sie die Schlaufe nun fest um den Ring. Vergewissern Sie sich vor jedem Gebrauch, dass die Bänder korrekt angebracht sind und fest sitzen. Kontrollieren Sie die Bänder regelmäßig auf Verschleißerscheinungen und nutzen Sie diese nicht mehr, wenn Sie welche feststellen.



Trainingsinformation

Benutzung

1. Stellen Sie sich aufrecht und mit den Beinen schulterbreit geöffnet auf die Vibrationsplatte. Diese Position kann Stress an den Hüften mindern und einen hübschen, runden Po formen.



2. Stellen Sie sich mit den Beinen schulterbreit geöffnet auf die Vibrationsplatte und beugen Sie die Knie. Diese Position entfernt Schmerz und Muskelkater aus den Oberschenkeln, verbessert die Durchblutung und verringert Fettpolster.



3. Setzen Sie sich auf einen Stuhl oder das Sofa und stellen Sie die Füße auf die Vibrationsplatte. Diese Position kann die Oberschenkel und Unterschenkel trainieren.



4. Setzen Sie sich auf den Boden mit beiden Beinen ausgestreckt auf der Vibrationsplatte. Diese Position trainiert die Beine.



5. Knien Sie sich auf den Boden und stützen die Hände auf die Vibrationsplatte. Diese Position kann Schultern und Arme trainieren.



In Form bringen:

Durch die hohe Vibrationsfrequenz kombiniert mit verschiedenen Positionen kann dieses Gerät Muskelfasern stimulieren, Fettanlagerungen reduzieren, Muskelelastizität wiederherstellen, Ihren Körper formen und dem Benutzer ein vitalisiertes und selbstbewusstes Gefühl vermitteln.

Workout:

Profitieren Sie von traditionellen Chinesischen Gesundheits- und Fitness-Ideen wie Kung Fu, Buddhismus, und Taoismus, die passives Trainieren hervorheben. Dies erlaubt es Ihnen drinnen relativ statisch zu trainieren, so dass sich Körper und Geist entspannen, Schmerz und Muskelkater gelindert werden, Müdigkeit hinweggefegt, Durchblutung gefördert wird und Sie stärker und gesünder werden.

Wartungsinformation



Hauptliste Teile und Accessoires

Teile Nr.	Beschreibung	Stk.			
1	Fernbedienung	1	29	Innensechskantschraube ST3 x 6	4
2	Folientastatur	1	30	Stützstift	2
3	Gummi Platter	1	31	Lagerbuchse	2
4	Schraube M5 x 10	16	32	Schraube M5 x 25	8
5	Obere Abdeckung	1	33	Schraube M8	1
6	Mittlere Abdeckung	1	34	Abdeckung der Achshalterung	2
7	Rundkopfschraube ST4 x 12	18	35	Hauptachse	2
8	Hauptplatte	1	36	Lager 6201	2
9	Kunststoffstopfen	2	37	Schwungscheibe	1
10	Motor	1	38	Federscheibe $\varphi 8$	6
11	Motor Block	1	39	Sechskantschraube M8 x 20	2
12	Hauptrahmen	1	40	Buchse	1
13	Untere Platine	1	41	Achse	1
14	Innensechskantschraube M5 x 20	6	42	Gurt	1
15	rechte Klemme	2	43	Flache Scheibe $\varphi 8$	4
16	Stromkabel	3	44	Mutter M6	2
17	Magnet Ring	1	45	Rundkopfschraube ST3 x 6	6
18	Seil	2	46	Konsolenplatine	1
19	Bodenabdeckung	1			
20	Dämpfung	4			
21	Netzkabel	1			
22	Stromschalter	1			
23	Steckdose	1			
24	Sicherungssockel	1			
25	Sicherung	1			
26	Sechskantschraube M8 x 30	2			
27	Motordichtung	1			
28	Haken	2			

Wartungsinformation

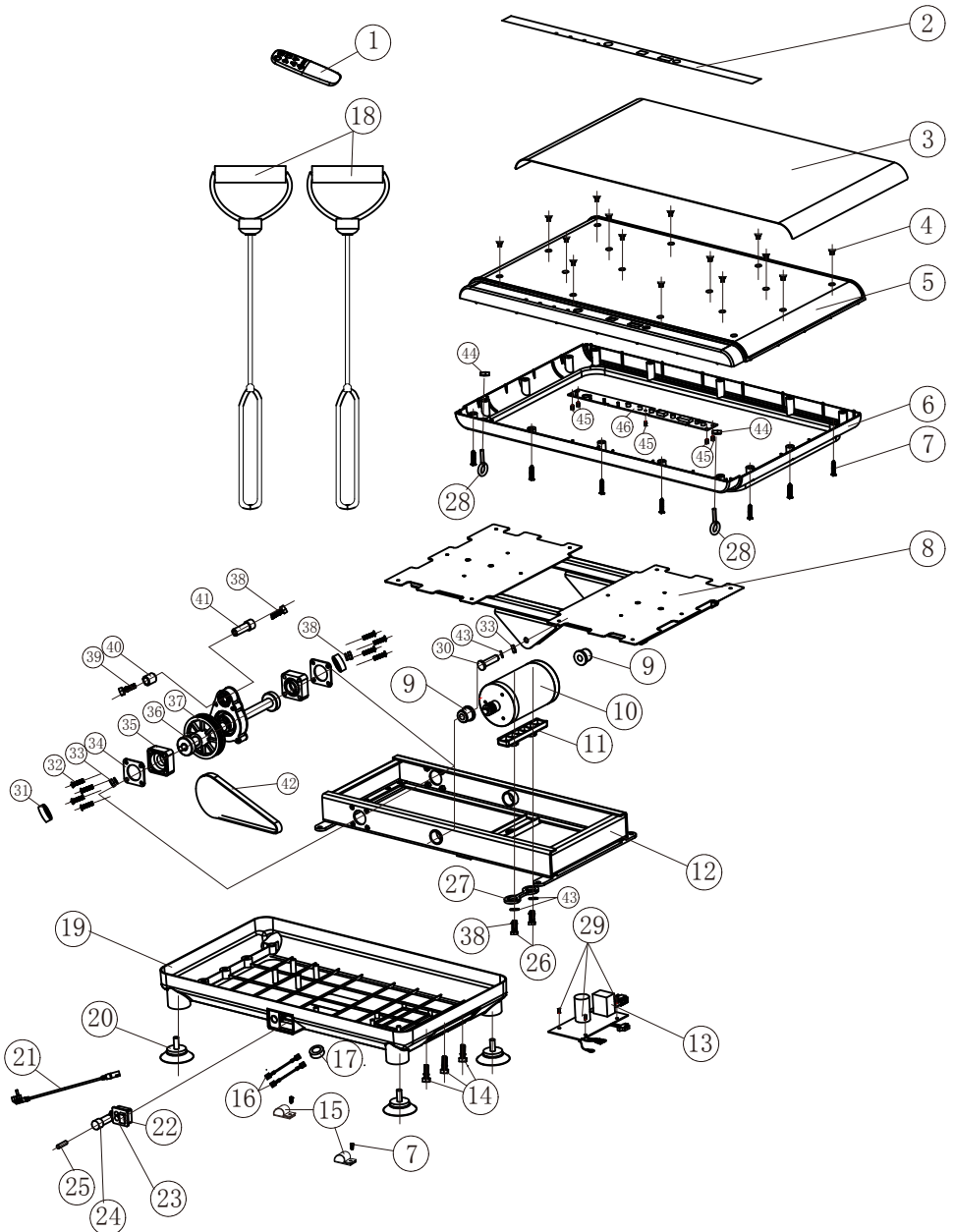



Verstauung und Wartung

Oberflächen-Reinigung

Stellen Sie sicher, dass das Stromkabel aus der Steckdose gezogen ist, bevor Sie das Gerät reinigen. Die Gummitrittfläche und Abdeckungen können mit einem feuchten Tuch und haushaltsüblichem Reinigungsmittel gereinigt werden. Das Reinigungsmittel muss danach wieder abgewischt werden.

Achtung!

Verwenden Sie keine ätzenden Reinigungsmittel wie Waschbenzin oder Verdünnungsmittel, da dies Rost oder das Brechen der Teile hervorrufen kann. Vermeiden Sie es, Wasser in das Gerät zu spritzen.

Fernbedienung

Da ein feuchtes Tuch zu Fehlfunktionen führen kann, benutzen Sie nur ein trockenes Tuch, um die Fernbedienung zu reinigen.

Verstauung

Stellen Sie sicher, dass das Gerät ausgeschaltet und der Stecker gezogen ist. Verstauen Sie das Gerät an einem trockenen Ort mit mäßiger Temperatur. Um bei längerer Verstauung das Eindringen von Staub zu verhindern, empfehlen wir den Kauf einer Plastikabdeckung.

Wartungsinformation



Fehlermeldungen & Lösungsansätze

Problem / Fehlercode	Grund	Lösung
<i>Gerät lässt sich nicht einschalten</i>	<i>Stecker ist nicht oder nicht richtig eingesteckt.</i>	<i>Stecken Sie den Stromstecker in eine Steckdose.</i>
	<i>An-/Aus-Schalter ist Aus.</i>	<i>Schalten Sie den Schalter auf An.</i>
	<i>Die Sicherung ist defekt.</i>	<i>Ersetzen Sie die Sicherung.</i>
<i>Während des Betriebes hören Sie ein komisches Geräusch</i>	<i>Normales Betriebsgeräusch, das durch den Motor oder das aneinander reiben der Mechanischen Teile entsteht.</i>	<i>Kein handeln nötig.</i>
<i>Das Gerät reagiert nicht auf das Drücken der Fernbedienung.</i>	<i>Die Batterien sind leer.</i>	<i>Ersetzen Sie die Batterien.</i>
	<i>Die Fernbedienung befindet sich zu weit vom Gerät entfernt.</i>	<i>Begeben Sie sich näher zum Gerät. Die Distanz darf maximal 1,5 Meter betragen.</i>
<i>Das Gerät hört plötzlich auf sich zu bewegen.</i>	<i>Die Standard Workout-Zeit ist vorüber.</i>	<i>Nach einer Pause von 10 Minuten können Sie es wieder anschalten.</i>
<i>Das Gerät reagiert nicht.</i>	<i>Zu viele Eingaben erfolgten auf einmal und das Gerät kann diese nicht rechtzeitig ausführen.</i>	<i>Schalten Sie das Gerät aus und starten es dann neu.</i>

Technische Informationen

<i>Produktname</i>	<i>Vibrations trainer ELEGANCE</i>
<i>Stromspannung</i>	<i>220-240V / 100-120V</i>
<i>Stromverbrauch</i>	<i>200W</i>
<i>Frequenz</i>	<i>50/60Hz</i>

Wartungsinformation



Wartungsinformation



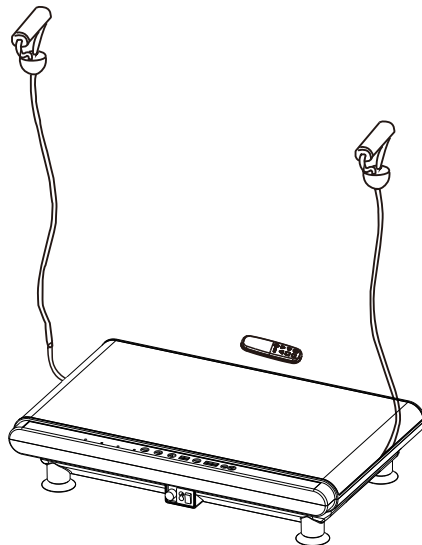

Beny Sports Germany GmbH

*Klingenhofstr. 51
D-90411 Nürnberg*

Kundendienst

Erreichbar Montag bis Freitag von 9:00 bis 15:00 Uhr



Tel: 0911 / 975978 – 0



Fax: 0911 / 975978 – 1



E-mail: service@benysports.de



Website: www.benysports.de